

# MOROOKA EUROPE

HIGH EFFICIENCY IN MOTION



## MST110C

Max. Nutzlast 11 T.

### Raupendumper auf Gummiketten

DUMPER für WEICHES, SANDIGES  
und TIEFES GELÄNDE



Die Morooka Gummiketten erreichen einen niedrigen Bodendruck bei höchstmöglicher Traktion



Einfache Steuerung mit HST-Antriebssystem

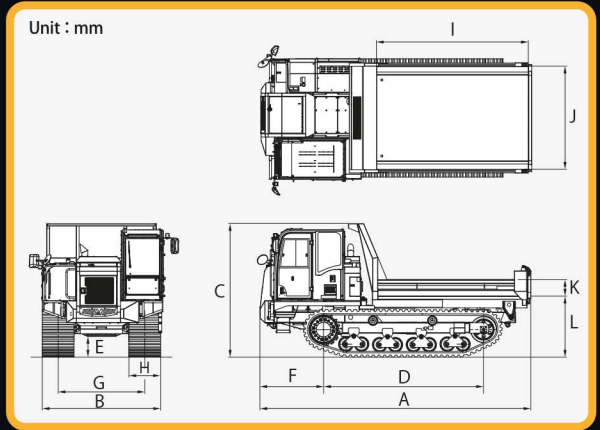

Modell		MST110C							
<b>LEISTUNG</b>			<b>KIPPMULDE</b>			<b>TANKVOLUMEN</b>			
Maximale Nutzlast	Kg	11,000	Gesamtlänge	I	mm	3,590	Kraftstofftank	ℓ	266
Ladevolumen (gestrichen)	m <sup>3</sup>	3.42	Gesamtbreite	J	mm	2,440	Hydrauliktank	ℓ	125
Geschwindigkeit 1 langsam	Km/h	7.5	Gesamthöhe	K	mm	390	Ad-Blue Tank	ℓ	33.54
Geschwindigkeit 2 schnell	Km/h	10.5	Bodenfreiheit	L	mm	1,440	<b>ANTRIEBSSYSTEM</b>		
Bodendruck (leer)	kPa	24.5	<b>MOTOR</b>				<b>HST</b>		
Bodendruck (voll)	kPa	43.5	Modell	Cummins QSB6.7-4E Tier 4 final Stage 5			<b>STEIGLEISTUNG</b>		
<b>MACHINENABMESSUNG</b>			Nennleistung	PS(kw)/min-1	249,4(186)/2,000		Voll Geladen 36 % (20 Grad) kontinuierlich		
Eigengewicht	Kg	14,200	Drehmoment	N.m/min-1	1,152/1,500		<b>SONSTIGES</b>		
Gesamtlänge	A	mm	6,420	<b>HYDRAULIKPUMPE</b>				Kabine (ROPS/FOPS) Joystick-Steuerung Hardox Mulde	
Gesamtbreite	B	mm	2,850	<b>Hauptpumpe</b>		2x Axialkolbenpumpen mit variabler Fördermenge			
Gesamthöhe	C	mm	3,160	<b>Vorsteuerpumpe</b>		1x Zahnradpumpe			
Radstand	D	mm	3,790	<b>HYDRAULIKMOTOR</b>					
Bodenfreiheit	E	mm	480	<b>Fahrmotor</b>		2x Axialkolbenmotor mit konstanter Fördermenge			
Vorderer Überhang	F	mm	1,510	Kettenabstand		G			
Kettenabstand	G	mm	2,050	Kettenbreite		H		mm	750
Kettenbreite	H	mm	750	Kettenmaß				mm	750x 150x 66

Bemerkung: Die technischen Daten können ohne vorherige Bekanntmachung geändert werden.

**MOROOKA EUROPE**

Im Neugrund 14  
64521 Gross-Gerau, Germany  
Tel: +49 (0)61529778-0  
Fax: +49 (0)61529778-15  
Web: www.morookaeurope.com

Kontakt